



efit
Economy Ecology

これからはステンレス配管の50Aまでが
溶接しないで簡単に配管できます。



イハラサイエンス株式会社



溶接不要!!

今日からSUS配管はefitです、
溶接しないSUS配管の始まりです。

ご提案

今までの配管のやり方を変えてみませんか？

現状

配管パイプにパイプ、フランジ、クランプ継手などを溶接して接続する。
その為、溶接工の手配・溶接機材の準備・溶接条件出し・切断確認・溶接後の熱冷まし・溶接焼けの除去・洗浄・パージ・包装・現場の持ち込みなど、ちょっとした配管の変更でも同じ手順のためすぐに配管できない。

1. コストダウンをしたい！
2. 工期を短縮したい！
3. 配管施工をもっと簡単にしたい！
4. 溶接しないで配管したい！
5. 人手(手間)をかけたくない！
6. 配管変更、調整を簡単にしたい！

これからは

- ①配管コストが1/3に削減できます。
施工時間、作業人工が大幅に削減できます。
- ②作業工数、工期が従来の1/3に短縮できます。
溶接に伴う一切の作業が不要のため、工数・工期が大幅に短縮できます。
また、ボルトを何本も均等に、気を配りながら締める必要がありません。
- ③配管施工が簡単にできます。
パイプを差し込んでナットを締めるだけで配管できます。
- ④溶接しないで配管施工できます。
溶接技術者の手配・段取り(溶接機・部材の購入等)手配がいりません。
- ⑤配管変更、増設が簡単にできます。
継手を変えれば、簡単に変更できます。
- ⑥火を使えない現場配管に最適です。



efit 継手は配管のトータルコストダウンに
お役に立てる製品です！

**グッドデザイン
エコロジーデザイン賞
(通商産業大臣賞)**



省エネルギーを可能にする配管システムとして「e-fit配管システム」が業界初のグッドデザイン賞 通商産業大臣賞を受賞

パイプ仕様

適用管: JIS G3459のSUS304TP-SC、またはSUS304TP-A及びSeamlessPipe SUS304TP-SC-BA

外径許容差: 15A、20A: ±0.3mm
25A: ±0.35mm
32A: ±0.43mm
40A: ±0.49mm
50A: ±0.5mm

* 積円時の最大径は左記許容差最大値を超えない事。

厚さ: 1.2mm~Sch10まで

硬さ: HRB90以下

表面状態: 肌荒れ、条傷(特にヒート部)など有害な欠陥が無い事。SUS304の薄肉パイプを弊社にてご用意しておりますので、ご相談ください。

主な特徴

- ①トータルコストの削減に役立ちます。
- ②誰でも、簡単に、素早く、配管できます。
- ③溶接技術者が居なくても、配管施工ができます。
- ④薄肉パイプで配管できます。
- ⑤溶接による耐食性の劣化がございません。
- ⑥配管変更やメンテナンスが簡単にできます。
- ⑦流体抵抗が小さいため、ポンプなどの消費電力が少なくて済み、省エネに貢献いたします。更にランニングコストに差が出ます。
- ⑧火気厳禁の場所の配管に最適です。

製品仕様

圧力: VAC~1MPa ※注1
温度: -30℃~120℃
サイズ: 15A、20A、25A、32A、40A、50A
材質: 継手本体 SUS304
ナット SUS304
バックフェルル SUS304
リテーナー SUS304
Oリング 低温用フッ素ゴム
Heリーク量: 1×10^{-7} Pam³/s以下

※注1: 1MPa以上につきましては、お問合せ下さい。
※注2: その他仕様も承ります。

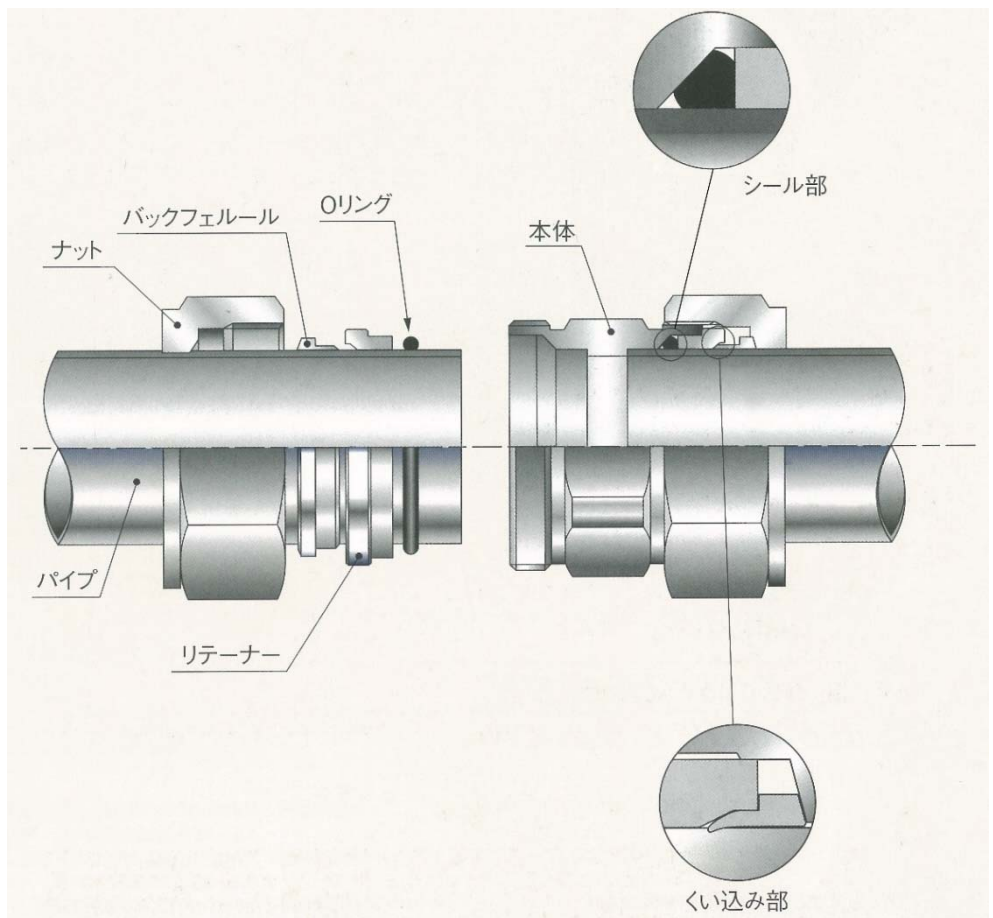

●パイプを確実にグリップします。スリーブが確実にパイプに食い込みます。パイプが抜けることはありません。

●完全にシールします。Oリングシールにより完全にシールします。

●流路抵抗が極めて小さい。流体通路の凸凹が無いので流れが非常にスムーズです。

●完全にシールします。お手持ちのパイプ(S5,S10)に対応可能です。



■ 締付け手順



■ 準備

切断したパイプの端面にバリ、切粉が付着していない事をご確認ください。
(シール材であるリングを傷付ける恐れがあります。)

■ 作業

1. 締付装置で予備締付を行ってください。
(写真1)
2. フェールルが締まっていることを確認してください。
(写真2)
3. フェールルの向きをご確認ください。
(写真2)
4. 予備締付した管にリテーナー、リングを装着し、継手本体に挿入してください。
(写真3、写真4)
5. 本体とナットにスパナを掛け、締め込んでいきますと、急激にトルクが増すところ(シャープ・トルクライズ・ポイント)があります。
6. この点より(この点に合いマークをつける)、60度(1/6回転)締付けて下さい。
7. これで作業完了です。
(写真5)

■ 再締付

1. ナットと本体に合いマークをつけてから分解して下さい。
2. 再締付は合いマークの位置からほんの僅か多く締め込んで下さい。
何回でもくり返し結合が可能です。



イハラサイエンス株式会社
IHARA SCIENCE CORPORATION

ISO9001/ISO14001 認証事業所
高圧ガス設備試験・製造認定事業所
N弁類、N-II 継手類認定事業所

【東日本営業所】

〒108-0074
東京都港区高輪3丁目11番3号イハラ高輪ビル
■TEL: 03-6721-6981 ■FAX: 03-6721-6991

【中部営業所】

〒460-0012
愛知県名古屋市中区千代田3丁目14番地19号
千代田ツカサビル
■TEL: 052-323-2627 ■FAX: 052-323-2630

【関西営業所】

〒530-0044
大阪市北区東天満2-6-5 S・南森町ビル4階
■TEL: 06-6358-9255 ■FAX: 06-6358-9260

【西日本営業所】

〒712-8044
岡山県倉敷市東塚1丁目17番地20号
■TEL: 086-455-1811 ■FAX: 086-455-1822

⚠ 注意

継手、バルブ、関係するアクセサリーの不適切な選択又は取り扱いは、人体やシステムに障害・損傷を与える恐れがあります。システム設計者およびユーザーの責任と権限による判断のもとに、使用されるシステムとの適合性や使用条件を考慮の上、継手、バルブ、関連するアクセサリーを選定し、適切な取付、操作及びメンテナンスを行ってください。
ご使用にあたり、取扱説明書をお読みいただき内容をよくご理解ください。取扱説明書がお手元がない場合及び不明な点は最寄りの事業部・営業部にお問い合わせください。

製品保証期間について

1. 保証期間

当社製品の保証期間は、使用開始から1年以内、もしくは納入後1.5年以内、いずれか早期に到達する期間と致します。ただし、製品が特殊仕様である場合や当社の設計仕様を逸脱した状態で使用された場合は、この限りではありません。また、製品には耐久回数、交換部品などを定めているものがありますので、最寄りの当社営業所にて御確認下さい。

2. 保証範囲

保証期間中において当社の責による故障や損傷が明らかになった場合は、代替品又は必要な交換品を無償で提供致します。
なお、ここでの保証は、当社製品単体の保証を意味するもので、当社製品の故障や損傷により誘発される損害は、保証の対象範囲から除外させていただきます。

■URL <http://www.ihara-sc.co.jp/>

■本カタログの記載内容は、商品の改良等のため予告なく変更することがありますので、予めご了承ください。

CAT No.0102G